

Αναζητώντας ένα σύγχρονο διαφορετικό σχολείο

Γράφει ο Λάζαρος Τάπος

Ολοι οι μαθητές και όλες οι μαθήτριες σε όλο τον κόσμο, ονειρευόμαστε ένα σχολείο, το οποίο θα εξυπηρετεί όλες τις ανάγκες που έχει ένα παιδί. Στο σχολείο όπου φοιτούμε εμείς, τα τελευταία δυο χρόνια έχουν γίνει τεράστια βήματα αλλαγής. Κατασκευάστηκε σχολικό εργαστήριο υπολογιστών, όπου υπάρχουν 13 ηλεκτρονικοί υπολογιστές. Έτσι, ο κάθε μαθητής και η κάθε μαθήτρια έχει τη δυνατότητα όχι μόνο για θεωρητική, αλλά και για πρακτική εξάσκηση. Επίσης, πριν από σύντομο χρονικό διάστημα, στο σχολείο μας ανακαινίστηκε η αίθουσα της χημείας. Τώρα υπάρχουν διάφορα όργανα και εργαλεία, τα οποία συμβάλλουν περισσότερο στην κατανόηση του μαθήματος. Γενικά, το σχολείο μας βρίσκεται σε μια πολύ καλή κατάσταση, όμως σίγουρα χρειάζονται και άλλα στοιχεία που θα βοηθήσουν στην ακόμα μεγαλύτερη ανάπτυξή του.

Στον εξωτερικό χώρο του σχολείου υπάρχουν γήπεδα μπάσκετ και βόλεϊ στα οποία γυμνάζονται τα παιδιά όταν ο καιρός είναι καλός. Όταν όμως ο καιρός είναι βροχερός, τα παιδιά γυμνάζονται στο κλειστό γυμναστήριο, που βρίσκεται στο προαύλιο του σχολείου, το οποίο εγκαινιάστηκε μετά από πολλές χρονικές καθυστερήσεις και αναβολές έπειτα από πέντε χρόνια κατασκευής. Η ύπαρξη γυμναστηρίου κατ' αρχήν είναι ένα πολύ θετικό γεγονός. Εχθρός, όμως, του καλού είναι το καλύτερο. Αυτά που λείπουν από το γυμναστήριο, προκειμένου να γίνει ομαλή και πλήρης η λειτουργία του, είναι αρκετά. Στα αποδυτήρια υπάρχουν λίγοι πάγκοι, με αποτέλεσμα να μην χωράμε όλα τα παιδιά να αλλάξουμε. Επίσης, λίγοι είναι οι

πάγκοι και στον αγωνιστικό χώρο, με αποτέλεσμα πολλά παιδιά να αναγκάζομαστε να καθόμαστε στο δάπεδο, όταν οι καθηγητές μας κάνουν θεωρία ή θέλουμε έστω να ξεκουραστούμε. Το κλειστό γυμναστήριο ήταν ένα πολύ καλό έργο του κράτους που εξυπηρετεί εκατοντάδες παιδιά της Γουμένισσας και της γύρω περιοχής, όμως χρειάζονται και άλλα πράγματα ώστε να τελειοποιηθεί.

Όσον αφορά το διδακτικό υλικό, αυτό είναι άφθονο καθώς στο σχολείο μας υπάρχει μια μεγάλη οργανωμένη βιβλιοθήκη με εκατοντάδες καταλογραφημένα και αρχειοθετημένα βιβλία, όπως και υπηρεσία ίντερνετ. Έτσι, πολλά παιδιά βρίσκουν εύκολα πληροφορίες για διάφορα θέματα και εργασίες του σχολείου. Αυτό, όμως, που απασχολεί πολλούς μαθητές και πολλές μαθήτριες είναι ο τρόπος διδασκαλίας.

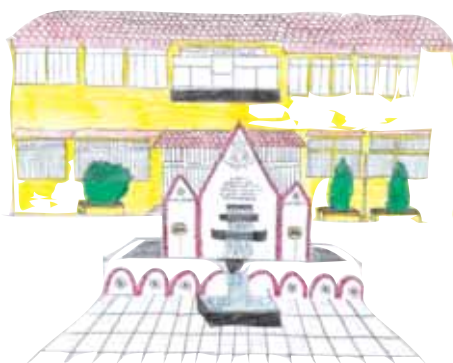

Εμείς ζητούμε από τους καθηγητές μας να μας δείχνουν διάφορα σλάιντς ή DVD τα οποία θα έχουν σχέση με το μάθημα για την καλύτερη κατανόησή του. Οι περισσότεροι καθηγητές ικανοποιούν το αίτημά μας, αλλά μερικοί όχι, με αποτέλεσμα να μην καταλαβαίνουμε το μάθημά τους ή αυτά που μας λένε. Οι καθηγητές που μας κάνουν να κατανοήσουμε πλήρως το μάθημά τους είναι ελάχιστοι. Όμως, η αλήθεια είναι πως ό,τι και να συμβεί, σχεδόν σε όλα τα μαθήματα, έχουμε και από μία μικρή απορία.

Με λίγα λόγια τα πράγματα που πρέπει να αλλάξουν στο σχολείο μας είναι λίγα και σε συγκεκριμένα ζητήματα, καθώς ο διευθυντής μας είναι πολύ δραστήριος και προσπαθεί να τα έχει όλα πάντα στην εντέλεια.

«Νέοι ΠαιONES Γυμνασίου Γουμένισσας»



Μια μαγική εικόνα



Γράφει η Σταυρούλα Σμιλκου

Στην Ελλάδα η τηλεόραση κάνει τα πρώτα της βήματα το 1966, με ένα κανάλι, και λίγα νοικοκυριά θα νιώσουν τη μαγεία του «**σπικτικού κινηματογράφου**». Από την εποχή της παρεϊστικής τηλεθέασης στα καφενεία και στα σπιτία φίλων έως σήμερα, την πολυκαναλική κοινωνία, πολλά έχουν αλλάξει. Κυρίως έχει αλλάξει η σχέση μας με αυτό το μέσο που οι ειδικοί το αποκαλούν το κατεξοχήν *Μέσο Μαζικής Επικοινωνίας ή Ενημέρωσης*. Σήμερα, όλα σχεδόν, τα νοικοκυριά στις δυτικές χώρες έχουν τουλάχιστον μία τηλεόραση, ενώ πολλά πλέον διαθέτουν και δύο και τρεις τηλεοπτικές

συσκευές, διασκορπισμένες σε διάφορα δωμάτια του σπιτιού... (Μήπως σας θυμίζει κάτι αυτό;) Αυτό και μόνο το γεγονός δείχνει πόσο πολύ έχει εισβάλει στη ζωή μας μια οικιακή συσκευή, η οποία όχι μόνο μας ψυχαγωγεί, αλλά μας πληροφορεί, μας μαθαίνει, μας δείχνει πώς θα είμαστε στον αφρό των ημερών. Εμείς, πιστοί απέναντί της, της αφιερώνουμε τουλάχιστον δύο ώρες τη μέρα, αφού τη θεωρούμε το σημαντικότερο μέσο ψυχαγωγίας, καθώς οι εκπομπές της γίνονται σημείο αναφοράς, αφού τα πρόσωπά της γίνονται δικά μας. Και όμως, αυτός ο κόσμος, ο βουτηγμένος στην απέραντη απελπισία ή στην ανεξήγητη αισιοδοξία και τρέλα, εξακολουθεί να μην

είναι ο αληθινός, ο δικός μας κόσμος. Εξακολουθεί να είναι ένας κόσμος όπου εμείς δεν έχουμε παρά μόνο ένα μέσο αντίδρασης και άρνησης, το ζάπινγκ και το μαύρισμα της οθόνης. Για να μην έχουμε λοιπόν «**Έγχρωμη TV, ασπρόμαυρη ζωή**», ας μετατρέψουμε αυτό το μαγικό κουτί σε ένα εργαλείο γνώσης και γνωριμίας με τον Άλλο, τον Κόσμο έξω και γύρω από εμάς. Θα πρέπει να κατανοήσουμε το ρόλο της, δηλαδή ότι πρόκειται για ένα μέσο το οποίο εμείς χρησιμοποιούμε για να ενημερωνόμαστε και να ψυχαγωγούμαστε και όχι να μας χρησιμοποιεί αυτό και να γίνεται έτσι ένα κομμάτι της ζωής μας...

Καλή Τηλεθέαση...

Γράφει η Κατερίνα Καλαντίδου

Τι είναι όμως ο Συνήγορος του Παιδιού;

Εως τώρα θα έλεγε κανείς ότι εμείς τα παιδιά δεν είχαμε κανέναν άλλον εκτός από τους γονείς μας για να προστατέψει τα δικαιώματά μας. Από το 2003, όμως, υπάρχει κάποιος που αποστολή του είναι να υπερασπίζεται τα δικαιώματα των ανηλίκων, δηλαδή όλων των αγοριών και κοριτσιών έως 18 ετών. Το 1997, δημιουργήθηκε μία Ανεξάρτητη Αρχή «ο Συνήγορος του Πολίτη» για να προστατεύει τα δικαιώματα των πολιτών. Ελέγχεται μόνο από την Βουλή των Ελλήνων και οι υπηρεσίες του είναι δωρεάν. Επειδή, όμως, σε αυτό τον κόσμο υπάρχουν κι εμείς τα παιδιά δημιουργήθηκε ο Συνήγορος του Παιδιού.

Τι κάνει;

- ερευνά συγκεκριμένες παραβιάσεις δικαιωμάτων των παιδιών από φορείς ή άτομα και προτείνει τρόπους προστασίας τους
- προσπαθεί να κάνει γνωστά τα δικαιώματα των παιδιών σε όλους και πρώτα απ' όλα στα ίδια τα παιδιά
- φροντίζει ώστε τα παιδιά να συμμετέχουν και να ακούγεται η φωνή τους στα θέματα που τα αφορούν
- παρακολουθεί την εφαρμογή των νόμων για τα παιδιά και κάνει προτάσεις προς την Πολιτεία για να λάβει μέτρα προς το συμφέρον τους
- συναντά τα παιδιά στους χώρους όπου ζουν, εκπαιδεύονται και περνούν την καθημερινότητά τους, συζητά τα προβλήματα που τα απασχολούν και ακούει τις απόψεις και τις προτάσεις τους

Ο Συνήγορος δεν παίζει...

- το ρόλο άλλων υπηρεσιών που φροντίζουν για την προστασία των παιδιών, π.χ. Εισαγγελίας ή κοινωνικής υπηρεσίας. Συνεργάζεται, όμως, μαζί τους όταν χρειάζεται
 - το ρόλο θαυματοποιού! Χρειάζεται να γνωρίζεις τα δικαιώματά σου και να χρησιμοποιείς τη βοήθεια ανθρώπων που εμπιστεύεσαι!
- Η προστασία των δικαιωμάτων σου περνάει και από τα χέρια σου! Παρακάτω υπάρχουν ορισμένα από τα δικαιώματα που περιέχονται στη Σύμβαση για τα δικαιώματα του Παιδιού:

Συνήγορος του Παιδιού

- Όλα τα παιδιά είναι ίσα και πρέπει να προστατεύονται από διακρίσεις λόγω φυλής, χρώματος, φύλου, γλώσσας, θρησκείας, καταγωγής, πεποιθήσεων, νομικής κατάστασης των ιδίων ή μελών της οικογένειάς τους.
- Το συμφέρον του παιδιού πρέπει να λαμβάνεται υπόψη σε όλες τις αποφάσεις που το αφορούν.
- Τα παιδιά έχουν δικαίωμα στην ταυτότητα, δηλαδή σε ένα όνομα, επώνυμο και ιθαγένεια.
- Τα παιδιά πρέπει να μεγαλώνουν σε ένα περιβάλλον που τους παρέχει τα αναγκαία υλικά αγαθά (στέγη, ρούχα, τροφή) και διασφαλίζει τη σωματική, νοητική, συναισθηματική και κοινωνική τους ανάπτυξη.
- Τα παιδιά έχουν δικαίωμα να μην αποχωρίζονται από τους γονείς τους, εκτός αν αυτό γίνεται με κοινή απόφαση των γονέων ή ύστερα από απόφαση της Πολιτείας, επειδή οι γονείς τα παραμελούν ή τα κακομεταχειρίζονται.
- Όλα τα παιδιά, ανάλογα με την ηλικία και την ωριμότητά τους, έχουν δικαίωμα να εκφράζουν τη γνώμη και τις απόψεις τους σε θέματα που τα αφορούν. Οι ενήλικες πρέπει να λαμβάνουν υπόψη τη γνώμη τους πριν πάρουν αποφάσεις γι' αυτά.
- Τα παιδιά έχουν δικαίωμα να εκφράζουν τις θρησκευτικές ή άλλες πεποιθήσεις τους.
- Κανείς δεν μπορεί να επεμβαίνει αυθαίρετα στην ιδιωτική ζωή των παιδιών, στην οικογένεια, την κατοικία ή την αλληλογραφία τους, ούτε να προσβάλλει την τιμή και την υπόληψή τους.
- Τα παιδιά έχουν δικαίωμα πρόσβασης στα μέσα ενημέρωσης (εφημερίδες, ραδιόφωνο, τηλεόραση, ηλεκτρονικά μέσα), αλλά πρέπει και να προστατεύονται από τις αρνητικές επιδράσεις τους.
- Τα παιδιά έχουν δικαίωμα προστασίας από κάθε μορφής κακομεταχείριση: βία, παραμέληση, κακοποίηση (σωματική, λεκτική, ψυχολογική, σεξουαλική) και εκμετάλλευση, μέσα και έξω από την οικογένεια.
- Τα παιδιά που προέρχονται από ξένη χώρα

- έχουν δικαίωμα φροντίδας και προστασίας.
 - Τα παιδιά με ειδικές ανάγκες έχουν δικαίωμα στη δωρεάν ειδική φροντίδα, εκπαίδευση και επιμόρφωση, ώστε να απολαμβάνουν ισότιμη και αξιοπρεπή ζωή.
 - Τα παιδιά έχουν δικαίωμα στην ιατρική περίθαλψη και φροντίδα, τους εμβολιασμούς, τη νοσηλεία, κ.λ.π.
 - Όταν η οικογένεια δεν μπορεί να φροντίσει ένα παιδί, τότε η Πολιτεία αναλαμβάνει τη φροντίδα του με θεσμούς όπως η υιοθεσία, η φιλοξενία σε ανάδοχη οικογένεια ή σε ίδρυμα, που πρέπει να σέβονται πλήρως τα δικαιώματά του.
 - Όλα τα παιδιά έχουν δικαίωμα στην εκπαίδευση, σύμφωνα με τις ανάγκες και τις ιδιαιτερότητές τους. Το κράτος πρέπει να παίρνει μέτρα ώστε τα παιδιά να γράφονται και να μη διακόπτουν στο σχολείο, να αναπτύξουν τις ικανότητες και την προσωπικότητά τους. Τα πειθαρχικά μέτρα δεν πρέπει να προσβάλλουν την αξιοπρέπεια των μαθητών.
 - Τα παιδιά έχουν δικαίωμα στην ανάπαυση, στο παιχνίδι και την ψυχαγωγία.
 - Τα παιδιά πρέπει να προστατεύονται από κάθε μορφής οικονομική εκμετάλλευση (επαιτεία, εκπόρευση, πορνογραφία, δουλεμπόριο, κ.λπ.) Έχουν όμως δικαίωμα στην εργασία με ασφάλιση και υπό προϋποθέσεις, ανάλογα με την ηλικία, το είδος εργασίας, το ωράριο, κ.λπ..
 - Τα παιδιά που είτε τα ίδια είτε μέλη της οικογένειάς τους κάνουν χρήση ναρκωτικών ή άλλων ουσιών που προκαλούν εξάρτηση έχουν δικαίωμα κατάλληλης υποστήριξης.
- Τα παιδιά που συλλαμβάνονται και δικάζονται έχουν δικαίωμα να αντιμετωπίζονται με αξιοπρέπεια και σεβασμό στην ιδιωτική τους ζωή, να ενημερώνονται αναλυτικά από τις Αρχές σε κατανοητή γλώσσα και να έχουν νομική βοήθεια. Σε περίπτωση που είναι απολύτως απαραίτητη η κράτησή τους, αυτή πρέπει να γίνεται χωριστά από ενήλικα άτομα και με σεβασμό στην προσωπικότητα και τις ανάγκες τους.

ΤΑΥΤΟΤΗΤΑ ΤΗΣ ΕΦΗΜΕΡΙΔΑΣ

Νέοι Παίονες Γυμνασίου Γουμένισσας

Τετραμηνιαία περιοδική έκδοση των μαθητών και μαθητριών του Γυμνασίου Γουμένισσας

Υπεύθυνος Καθηγητής: Γόλης Δημήτρης

Συντακτική Ομάδα: Καλαντίδου Κατερίνα, Λέτσιου Αντωνία, Λιπητάρης Αντώνης, Σουλούντση Μαρία, Τάτσης Χρόνης, Αλατζίδου Κατερίνα, Λιάπη Ντίνα, Σμιλκου Σταυρούλα

Συνεργάστηκαν οι: Βαλκάνης Βαγγέλης, Τάπος Λάζαρος

Τρόποι Επικοινωνίας

Ταχυδρομική Διεύθυνση: 1ος Λόχος Ταβουλάρη, Τ.Κ. 61300, Γουμένισσα

Τηλέφωνο - Τηλεομοιοτυπία (fax): 2343041229

Ηλεκτρονικό Ταχυδρομείο (e - mail): gymgoume@sch.gr

Εκτύπωση : MAXHΤΗΣ Ε.Π.Ε. - ΚΙΛΚΙΣ - Τηλ. κέντρο: 23410 22.900

Βιβλιοθήκη : ένα ανεκτίμητο κομμάτι όχι μόνο του σχολείου αλλά και της ζωής μας

Γράφει η Αντωνία Λέτσιου

Τα βιβλία είναι ένα ανεκτίμητο κομμάτι στη ζωή του ανθρώπου. Μέσα από αυτά γνωρίζει κι ανακαλύπτει τον κόσμο, ταξιδεύει στο χωροχρόνο, γνωρίζει πολιτισμούς διαφορετικούς από το δικό του, ιδεολογίες τις οποίες πολλές φορές ασπάζεται, αλλά γνωρίζει και τις ζωές των συνανθρώπων του μέσα από τις οποίες εισπράττει πολύτιμα διδάγματα για τη ζωή και τον τρόπο με τον οποίο θα πρέπει να συμπεριφέρεται. Για όλους αυτούς τους λόγους τα βιβλία είναι πολύτιμα και από την στιγμή που εμφανίστηκαν δεν έχασαν ποτέ την αξία τους. Καθώς, όμως, είναι πολύ δύσκολο να δημιουργήσουμε μόνοι μας μία μεγάλη προσωπική βιβλιοθήκη με τα βιβλία που θέλουμε να διαβάσουμε, η δανειστική βιβλιοθήκη έχει τεράστια σημασία για τους ανθρώπους που διαβάζουν βιβλία. Μια τέτοια δανειστική βιβλιοθήκη στεγάζεται και στο σχολείο μας.

Ποια είναι η βιβλιοθήκη του σχολείου μας;

Η δανειστική βιβλιοθήκη του σχολείου μας λειτουργεί εδώ και αρκετό καιρό, αλλά οφείλει κυρίως τη σημερινή της μορφή και λειτουργία στις φιλόλογους κυρίες Χατζημυσιάδου και Μπίντση, οι οποίες απέσυραν τα πολύ παλιά βιβλία, τα οποία δεν ήταν πια κατάλληλα για χρήση, και τα αντικατέστησαν με καινούρια. Χώρισαν, επίσης, τη βιβλιοθήκη στα τμήματα που είναι χωρισμένη μέχρι και σήμερα. Η βιβλιοθήκη χωρίζεται στο τμήμα της Αρχαίας Ελληνικής Γραμματείας, της Ποίησης, της Ελληνικής Λογοτεχνίας, της Ξένης Λογοτεχνίας, των Θετικών Επιστημών, των Ξενογλωσσών βιβλίων, της Ιστορίας της Γεωγραφίας και φυσικά υπάρχουν και οι εγκυκλοπαίδειες. Η βιβλιοθήκη περιλαμβάνει κλασσικά βιβλία για παιδιά προεφηβικής - εφηβικής ηλικίας, αλλά και σύγχρονα βιβλία.

Πως καταφέρνει η σχολική μας βιβλιοθήκη και περιέχει σύγχρονα βιβλία;

Η βιβλιοθήκη του σχολείου μας ανανεώνεται ετησίως χάρη στη δωρεά των 1000_ που πραγματοποιεί ανελλιπώς κάθε χρόνο ένας ευεργέτης συντοπίτης μας ο οποίος επιθυμεί να μην αναφερθεί το όνομά του. Τον ευχαριστούμε πολύ για την ευγενική δωρεά του. Η διαδικασία της ανανέωσης και της επιλογής των βιβλίων, την

οποία έχει αναλάβει η υπεύθυνος της βιβλιοθήκης, φιλόλογος κυρία Μπάρτζου, δεν είναι απλή. Για την επιλογή των βιβλίων που έχουν σχέση με τις θετικές επιστήμες η κυρία Μπάρτζου συμβουλευεται τους καθηγητές που χρησιμοποιούν αυτά τα βιβλία δηλαδή τους μαθηματικούς, τους φυσικούς, τους χημικούς και τους βιολόγους του

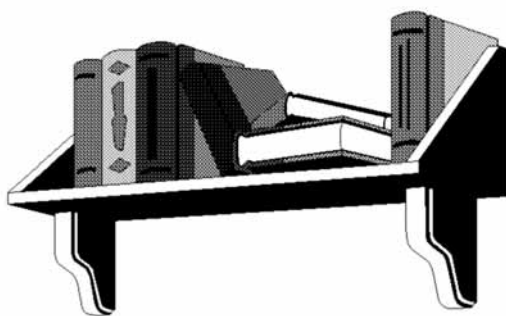

σχολείου μας. Τα λογοτεχνικά βιβλία τα επιλέγει η ίδια ανάλογα με τις προτιμήσεις των παιδιών. Η ίδια επισκέπτεται την Έκθεση Βιβλίου η οποία πραγματοποιείται στην Θεσσαλονίκη στην αρχή του καλοκαιριού και περιέχει όλα τα καινούρια βιβλία. Από εκεί προμηθεύεται φυλλάδια γι' αυτά τα βιβλία τα οποία κατά βάση αφορούν παιδιά αυτής της ηλικίας, διαβάζει τις περιλήψεις τους και τις κριτικές τους και ανάλογα με τα όσα ζητούν οι μαθητές, όπως ανέφερα και παραπάνω, επιλέγει τα βιβλία που θα προμηθευτεί η βιβλιοθήκη. Την ευχαριστούμε για το χρόνο που αφιερώνει στην επιλογή βιβλίων για λογαριασμό μας. Με αυτόν ακριβώς τον τρόπο η βιβλιοθήκη του σχολείου μας περιλαμβάνει πολλά βιβλία τα οποία μόλις κυκλοφόρησαν και κατά συνέπεια είναι επίκαιρη και ενημερωμένη.

Τι κλασσικά βιβλία περιλαμβάνει η βιβλιοθήκη;

Η βιβλιοθήκη περιλαμβάνει κλασσικά, ελληνικά και ξένα, βιβλία τα οποία είναι κατάλληλα για την ηλικία μας. Τα ελληνικά κλασσικά είναι βιβλία της Ζωρζ Σαρή, της Άλκης Ζέη, του Ηλία Βενέζη κλπ ενώ ξένα κλασσικά βιβλία είναι τα βιβλία των Charles Dickens, Walter Scott, Oscar Wilde, Anton Tchekhov, Fiodor Dostoyevski, Lev Tolstoi και πολλών άλλων. Πολλά βιβλία, ιδίως, τα κλασσικά υπάρχουν στη βιβλιοθήκη σε δύο ή και περισσότερα αντίτυπα. Αυτό συμβαίνει διότι το Υπουργείο Παιδείας τα ξαναστέλνει, παρόλο που ήδη υπάρχουν στη βιβλιοθήκη. Έτσι, δεν χρειάζε-

ται να περιμένουν οι μαθητές την επιστροφή τους από κάποιον άλλον που τα δανείστηκε, καθώς είναι βιβλία με μεγάλη ζήτηση όπως λόγου χάρη, το βιβλίο «Η Κωνσταντίνα και οι αράχνες της».

Πότε λειτουργεί η βιβλιοθήκη και σε ποιους είναι διαθέσιμη;

Η βιβλιοθήκη δεν λειτουργεί συνεχώς. Έχει συγκεκριμένες ώρες λειτουργίας. Λειτουργεί κάθε Δευτέρα, Τετάρτη και Παρασκευή κατά τη διάρκεια του 2ου, 3ου και 5ου διαλείμματος και οι υπεύθυνοι καθηγητές για τη λειτουργία της, κατά το τρέχον σχολικό έτος, είναι οι φιλόλογοι κυρία Μπάρτζου και κύριος Μπουρμπούλιας. Η βιβλιοθήκη είναι ανοιχτή τόσο για τους μαθητές του Γυμνασίου όσο και τους μαθητές του Γενικού Λυκείου.

Αντί επιλόγου

Αυτή είναι η ταυτότητα και ο τρόπος λειτουργίας της βιβλιοθήκης του σχολείου μας, του Γυμνασίου Γουμένισσας. Αποτελεί ένα σημαντικό και αναπόσπαστο κομμάτι του σχολείου μας, αλλά και της δικής μας ζωής. Ολοκληρώνοντας, θα ήθελα να ευχαριστήσω όλους αυτούς που διάβασαν το συγκεκριμένο άρθρο, καθώς αποδεικνύει το ενδιαφέρον τους για τη βιβλιοθήκη και τη σημασία που σίγουρα έχει. Ευχαριστώ, επίσης, την κυρία Μπάρτζου η οποία έδωσε τις πληροφορίες που χρησιμοποιήθηκαν στο συγκεκριμένο άρθρο.

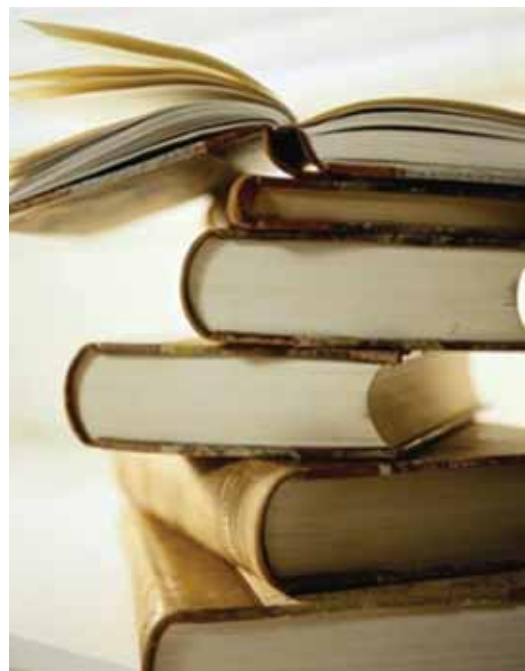

Η πρώτη χρονιά στο Γυμνάσιο

Γράφει ο Βαγγέλης Βαλκάνης

Το σχολείο είναι το δεύτερο σπίτι κάθε παιδιού. Εκεί, λόγω και της πολύωρης παραμονής, διαμορφώνεται ο χαρακτήρας του, επηρεαζόμενος από το στενό κύκλο των δασκάλων, αλλά και των φίλων του. Για το λόγο αυτό, θα πρέπει να κάνουμε σωστές επιλογές στη ζωή μας, και ειδικά όταν μιλάμε για τους φίλους μας. Αυτοί, όταν έρθει η στιγμή θα μας βοηθήσουν να προσαρμοστούμε στο νέο μας σχολείο. Τουλάχιστον, έτσι πιστεύαμε εγώ και οι κολλητοί μου όταν ήρθαμε στο Γυμνάσιο.

Η πρώτη μέρα ήταν ίσως η πιο σημαντική για την μετέπειτα πορεία μας σε αυτό. Ήταν η μέρα κατά την οποία, θα παίρναμε μια πρώτη γεύση από το κλίμα του Γυμνασίου. Όπως, κακώς, έχει καθιερωθεί, την πρώτη μέρα τα πιο μεγάλα παιδιά καλωσορίζουν τα πρωτάκια με φάπες! Δυστυχώς ή ευτυχώς, όλοι φάγαμε τουλάχιστον δυο - τρεις φαπίτσες. Τέλος πάντων, πάει και αυτή η μέρα, αφού πρώτα οι καθηγητές μας έδωσαν τα βιβλία μας. Την επόμενη μέρα απλά γνωριστήκαμε με τους καινούριους καθηγητές μας. Όλες οι υπόλοιπες ημέρες ήταν ημέρες προσαρμογής. Τα μαθήματα, όμως, άρχισαν να δυσκολεύουν όλο και περισσότερο. Τι να κάνουμε, όμως, έπρεπε να κάνουμε υπομονή...

Και κατ' αυτόν τον τρόπο κύλησε το πρώτο τρίμηνο. Στο τέλος του πρώτου τριμήνου, τέλη Νοέμβρη - αρχές Δεκέμβρη ήρθε η ώρα της κρίσης. Οι Βαθμοί Πρώτου Τριμήνου!!!! Άγχος επικρατούσε σε πολλούς. Μπορώ, μάλιστα, να πω πως υπήρχε ένας μικρός ανταγωνισμός, για το θέμα της επιδοσης, μεταξύ ορισμένων παιδιών, ένας εκ των οποίων



ήμουν και εγώ. Πάντως, τι 19,5 και τι 15,5; Σημασία έχει να μην επηρεαστεί από τον οποιονδήποτε βαθμό και να μείνεις σταθερός στον αγώνα για μάθηση και γνώση. Αρκεί που βάλουμε όλοι μας τα δυνατά μας, ο καθένας στο βαθμό που μπορούσε.

Δυστυχώς, ένα ατύχημα με ευτυχές τέλος, σημάδεψε το δεύτερο τρίμηνο. Στην επιστροφή μας από την εκδρομή μας στο Σέλι, τα φρένα του πίσω λεωφορείου δεν έπιασαν καλά και... Μπααμ!, τσουγκρίσαμε στο μπροστινό δικό μας λεωφορείο. Πάλι, όμως, Δόξα Τω Θεώ, κανένα θύμα, κανένα απολύτως πρόβλημα, πέρα από υλικές ζημιές στα δυο λεωφορεία. Μα, όσο βλακώδες και να φαίνεται, εμείς χαιρόμασταν που βλέπαμε την ώρα να περνάει, γιατί θα χάναμε φροντιστήριο!

Να επιστρέψουμε στο ζήτημα των μαθημάτων. Πάλι καλά που τα πράγματα άρχισαν να χαλαρώνουν στο δεύτερο τρίμηνο. Πιο λίγα μαθήματα και περισσότερο παιχνίδι και ξεκούραση. Στην αρχή του τριμήνου 'έπεσαν' τα περισσότερα διαγωνίσματα και μετά ηρεμία... Το δεύτερο τρίμηνο απ' ότι καταλάβατε

ήταν πιο εύκολο ως προς το πρόγραμμά του.

Τώρα, στο τρίτο τρίμηνο έχουν σειρά οι επαναλήψεις και μετά οι εξετάσεις. Δεν ξέρω πως είναι πραγματικά οι εξετάσεις, αλλά η αλήθεια είναι ότι σαν πρωτάκι έχω αρκετό άγχος. Όπως και να έχει, είναι και αυτή μια δοκιμασία την οποία πρέπει να την περάσουμε υποχρεωτικά. Αυτό που συμπέρανα από την πρώτη μου χρονιά στο Γυμνάσιο είναι ότι με έκανε να δεθώ πιο πολύ με τους φίλους μου. Όλοι μαζί, σαν ομάδα, μπορούμε να αντιμετωπίσουμε τις νέες προκλήσεις της ζωής.

Η τελευταία χρονιά στο Γυμνάσιο

Γράφει ο Χρόνης Τάσης

Φαντάζομαι ότι όλοι, μικροί και μεγάλοι, έχετε αναρωτηθεί πώς άραγε περνά τη ζωούλα του ένας μαθητής της Γ' Γυμνασίου. Πώς και γιατί συμπεριφέρεται με ορισμένο τρόπο; Πώς του συμπεριφέρονται οι καθηγητές του; Πώς περνά τον ελεύθερο χρόνο του; κ.ά. Λοιπόν, ήρθε ο καιρός να τα μάθετε **ΟΛΑ**.

Ενώ, λοιπόν, στην πρώτη και στη δεύτερη τάξη μας είχανε όλοι στα όπα - όπα, να που τώρα πέσαμε από τα ψηλά στα χαμηλά. Βασικά, μας στέλνουν από τα χαμηλά στα ψηλά πατώματα, αλλά αυτό είναι μια άλλη πονεμένη ιστορία.

Δεν μπορώ να πω ότι οι σχέσεις μας με τους καθηγητές μας είναι και οι καλύτερες, όχι με ορισμένους τουλάχιστον. Μας κάνουνε παρατήρηση με το παραμικρό. Μας βάζουνε πολλές ασκήσεις (ναι κύριε καθηγητά για εσάς

μιλάω!). Μας κακολογούνε (που και που) και μας φωνάζουνε. Αλλά άμα το καλοσκεφτείς για το καλό μας το κάνουνε. Λένε συνέχεια «Του χρόνου που θα πάτε στο Λύκειο τι θα κάνετε;» Αυτό καταντάει βαρετό αλλά... τι να κάνεις;

Και να ήτανε μόνο οι καθηγητές και το σχολείο αυτό που μας απασχολεί καλά θα ήταν... αλλά πουουου. Αυτή την τελευταία χρονιά του Γυμνασίου τα φροντιστήρια είναι φουλ, σε αντίθεση με τον ελεύθερο μας χρόνο ο οποίος είναι μηδαμινός. Είμαστε έτοιμοι να δώσουμε εξετάσεις για πτυχία στις ξένες γλώσσες, τα οποία θα μας βοηθήσουν επαγγελματικά στο μέλλον. Και αν δεν τα πάρουμε έχουμε να ακούσουμε χίλια δυο. Αλλά εμείς δεν 'μασάμε'...

Αυτή τη στιγμή, είμαστε σε μία φάση της ζωής μας κατά την οποία θέλουμε να περνάμε καλά, να βγαίνουμε με τους φίλους μας, να ακούμε μουσική και γενικά να δημιουργούμε συνθήκες για έναν ιδανικό κόσμο (γενικά είμαστε στην κοσμάρα μας!!!). Είμαστε αισιόδοξοι, ενοχλητικοί, κάπως αναρχικοί, περιπετειώ-

δεις νέοι. Άσχετα που ζούμε καθημερινά το επαναλαμβανόμενο σενάριο σπίτι - σχολείο - φροντιστήριο. Το σαββατοκύριακο όμως γίνεται το έλα να δεις.

Πάνω κάτω όλοι ζούμε στα ίδια επίπεδα. Εμείς όμως είμαστε σε μια μεταβατική περίοδο της ζωής μας. Ότι και να γίνει πάντως δεν το βάζουμε κάτω. Και μόνο από την μουσική μας μπορείτε να το καταλάβετε αυτό. Πότε ήμασταν πρώτη Γυμνασίου; Πότε πέρασαν τα χρόνια; Τώρα Γυμνάσιο, αύριο Λύκειο, σπουδές, οικογένεια και πάει λέγοντας. Καλά μέχρι τότε έχουμε καιρό. Λοιπόν, αυτά συνοπτικά όσον αναφορά τη ζωή μας. Σε γενικά πλαίσια.

Κλείνοντας, θα ήθελα να σας ζητήσω να με συγχωρήσετε, επειδή είμαι σίγουρα σε κάποια σημεία εκτός θέματος, και βέβαια φιλοσοφώ πολύ. Και όλα αυτά διότι έγραψα το άρθρο στις 11:30 το βράδυ της Πέμπτης 9ης Απριλίου 2009, μία μέρα δηλαδή πριν το παραδώσω. Κατά λάθος το διέγραψα και τώρα το ξανάγραφα...



Ελεύθερος χρόνος... Τι υπέροχη φράση... Ελεύθερος χρόνος... Και μπες στην δράση...!!!

Γράφει ο Αντώνης Λιπητάρης

Ελεύθερος χρόνος...Ελεύθερος χρόνος...Ελεύθερος χρόνος... Ψάχνω να βρω τι ακριβώς σημαίνει, αλλά τίποτα. Πουθενά ελεύθερος χρόνος, ούτε σε λεξικά ούτε σε εγκυκλοπαίδειες, ούτε καν στο google. Γιατί ; Μα είναι προφανές. **Δεν** υπάρχει πια ελεύθερος χρόνος. Καπούτ. Γιόκ. Κι επειδή συνήθως τα ευκόλως εννοούμενα παραλείπονται, δε

ταί. Κι όμως! Αυτά είναι τόσα ενδιαφέροντα ηλεκτρονικά παιχνίδια, που κρατούν καθηλωμένους τους μαθητές. Και θέτω το εξής ερώτημα αγαπητέ αναγνώστη: Αξίζει, πραγματικά, να διαθέτεις όλο σου τον ελεύθερο χρόνο και όλη σου την ενεργητικότητα σε παιχνίδια που προβάλλουν και θεοποιοούν τη βία; «Σκοτώστε, κάνει καλό!», σαν να σου φωνάζουν.

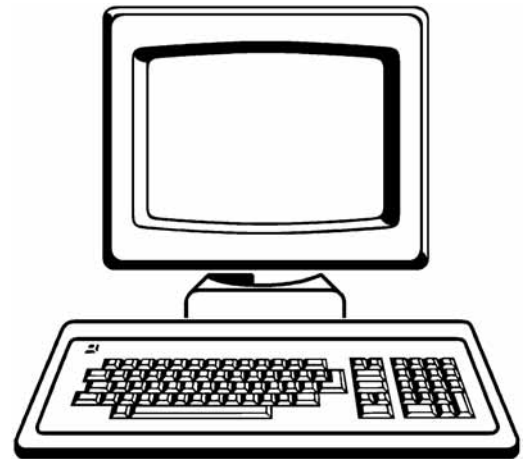

Βέβαια, υπάρχουν και άλλοι τρόποι διάθεσης του ελεύθερου χρόνου. Η τηλεόραση, το αδιάκοπο τσικι τσικι του κινητού για αποστολή sms και mms, ή ακόμα η ύπαρξη ενός νέου τύπου ανθρώπου που έχει το κινητό ως σκουλαρίκι. Επίσης, αξίζει να σημειωθούν οι αλλεπάλληλες βόλτες για καφέ, ιδίως στην κατηγορία των μαθητών και μαθητριών που η μόνη τους δραστηριότητα είναι ο ελεύθερος χρόνος.

Κάνεις λάθοςΆλλο να διασκεδάζεις, να χτυπιέσαι σαν ξέφρενο ταπόδι σε κλάμπ, να κάνεις κέφι και...με την παρέα σου (ξέρεις εσύ) και άλλο να ψυχαγωγείσαι...Ψυχαγωγία! Άγεται η ψυχή...Οδηγείται...Οδήγησε, λοιπόν, την ψυχή σου τώρα που μπορείς. Γιατί όταν μεγαλώσεις και βλέπεις τον ελεύθερο χρόνο με τα κιάλια, θα με θυμηθείς...

Ξύπνα, φίλτατε, ξύπνα. Διάβασε, ενημερώσου, μάθε για να μη σε πιάνουν κοροϊδο. Πήγαινε στο γήπεδο, τρέξε, παίξε, όσο είναι καιρός. Κάνε κάτι πραγματικά δημιουργικό. Μην ταυτίζεις τη διασκέδαση με τη ψυχαγωγία.



κρίνεται καν να αναφέρω γιατί χάθηκε ο ελεύθερος χρόνος. Όχι πες μου, χρειάζεται; Όταν τρέχεις από το σχολείο στα φροντιστήρια και σ' όλες τις άλλες δραστηριότητες και τούμπαλιν, πού ελεύθερος χρόνος;

Βέβαια, μπορεί κάποια στιγμή να βρεθεί. Και τότε; Να, είναι πολύ απλό! Λίωσιμο στο PC Line Age, San Andreas και δεν συμμαζεύε-

Σκέψεις

Γράφει η Ντίνα Λιάπη

Η ζωή είναι ωραία ...

Έχετε ποτέ αναρωτηθεί πόσες φορές ο καθένας από μας έχει ευχηθεί να μην είχε γεννηθεί; Πόσες φορές έχει ευχηθεί να ανοίξει η γη και να τον καταπιεί; Μην ξεχνάμε, όμως, ότι το πολυτιμότερο και πιο όμορφο δώρο που έχει κάνει ο Θεός στον άνθρωπο είναι η αξία που λέγεται ζωή. Επομένως, δεν πρέπει να το πετάμε στην άκρη. Άλλωστε, μετά από κάθε μπόρα βγαίνει το ουράνιο τόξο, σωστά; Η ζωή μπορεί να έχει μπόρες (βλ. αποτυχίες), μπορεί όμως να έχει και ουράνια τόξα (βλ. επιτυχίες). Γι' αυτό να θυμόμαστε πάντα ότι όσες δυσκολίες και να αντιμετωπίζουμε ένα ουράνιο τόξο θα είναι πάντα εκεί και θα περιμένει να βγει για να μας κάνει και πάλι να χαμογελάσουμε!

Η πιο ωραία περίοδος της ζωής μας ...

Η εφηβεία είναι ίσως η πιο ωραία περίοδος της ζωής μας. Εδώ τα πρωτοζούμε όλα στο έπακρο : συγκινήσεις, δυνατές φιλίες, γέλια, πάρτι, εξετάσεις. Ένα μικρό βήμα προς την πραγματική ζωή ! Καλά όλα αυτά, αλλά πρέπει να καταφέρουμε να μείνουμε στην επιφάνεια και να μην πέσουμε στο μεγαλύτερο κενό : ναρκωτικά, εθισμοί σε ουσίες, κάπνισμα, βιοπραγίες. Αυτά δεν μας κάνουν ανθρώπους, αλλά τέρατα ! Πολλές φορές όμως παρασερνόμαστε από αυτά, πιστεύοντας ότι θα γίνουμε κάποιος που ξεχωρίζει από το



σύνολο, κάποιος σημαντικός. Στην πραγματικότητα παίρνουμε έναν δρόμο χωρίς γυρισμό, ξεχνώντας τους αληθινούς μας στόχους και τα όνειρα μας. Ας μην το κάνουμε αυτό στον εαυτό μας. Ας μην πέσουμε τόσο χαμηλά ! Η εφηβεία είναι πολλή ωραία και δυστυχώς κρατάει λίγο. Ας ζήσουμε την κάθε στιγμή με τρελά και ας μη φοβάστε τίποτα και κανέναν. Κάθε στιγμή είναι μοναδική, όπως μοναδικοί είμαστε και εμάς..

ΠΡΕΠΕΙ ...

Μπορεί η ζωή καμία φορά να μας φέρεται σκληρά, να μας πετά σε μια άκρη, να μας μειώνει, κι εμείς οι απερισκεπτοι να λέμε : «Μας ξέχασε ο Θεός».

Ας μάθουμε επιτέλους να παίρνουμε την ζωή στα χέρια μας, να σκληραίνουμε από τις δοκιμασίες στις οποίες ο Θεός μας υποβάλλει, να τις ξεπερνάμε, να βγαίνουμε νικητές. Δεν πρέπει να παραιτούμαστε, γιατί κάθε παραίτηση είναι μια ήττα. Η σημερινή κοινωνία είναι πολύ σκληρή και πρέπει να την αντιμετωπίζουμε με πάθος, δύναμη και θέληση για αγώνα. Να θέτουμε υψηλούς στόχους και να προσπαθούμε με κάθε τρόπο να τους επιτύχουμε. Και να μην ξεχνάμε να κάνουμε όνειρα. Έτσι με αυτόν τον τρόπο θα χτίσουμε δυνατή προσωπικότητα, άτρωτη σε κάθε «εχθρό». Ας διεκδικήσουμε την ελευθερία που δικαιούμαστε. Μόνο έτσι ο κόσμος μας θα αλλάξει. Μην απελπιζόμαστε λοιπόν. Ας βάλουμε στόχο κάθε μέρα που ξημερώνει να γινόμαστε καλύτεροι και να πετυχαίνουμε τους στόχους μας.



ΓΙΑΤΡΟΙ ΧΩΡΙΣ ΣΥΝΟΡΑ & ΓΙΑΤΡΟΙ ΤΟΥ ΚΟΣΜΟΥ

Γράφει η Κατερίνα Καλαντιδου

Οι Γιατροί Χωρίς Σύνορα είναι μια διεθνής, ανεξάρτητη, ιατρική, ανθρωπιστική οργάνωση που στόχο έχει την παροχή ιατρικής βοήθειας οπουδήποτε υπάρχει ανάγκη χωρίς καμία φυλετική, θρησκευτική, πολιτική ή άλλη διάκριση. Δεσμεύονται να προστατεύουν τους πληθυσμούς που περιθάλπουν ενημερώνοντας την κοινωνία για όσα βλέπουν να συμβαίνουν στις περιοχές όπου εργάζονται και καταγγέλλουν την παραβίαση των ανθρωπίνων δικαιωμάτων.

Προσφέρουν τη βοήθειά τους:

α) σε πληθυσμούς που βρίσκονται σε κατάσταση επείγουσας ανάγκης

β) στα θύματα που προκαλούνται είτε από φυσικούς είτε από ανθρώπινους παράγοντες,

γ) σε όσους υποφέρουν εξαιτίας εξεγέρσεων, χωρίς καμία φυλετική, θρησκευτική, φιλοσοφική ή πολιτική διάκριση. Εργαζόμενοι με ουδετερότητα και πλήρη αμεροληψία, οι Γιατροί Χωρίς Σύνορα διεκδικούν, στο όνομα της παγκόσμιας ιατρικής ηθικής και του δικαιώματος στην ανθρωπιστική προσφορά υπηρεσιών, την πλήρη και απόλυτη ελευθερία στην άσκηση των δραστηριοτήτων τους. Οι Γιατροί Χωρίς Σύνορα είναι υποχρεωμένοι να σέβονται τις δεοντολογικές αρχές του επαγγέλματός τους και να διατηρούν την πλήρη ανεξαρτησία τους απέναντι σε οποιαδήποτε εξουσία, ή σε οποιαδήποτε θρησκευτική, πολιτική ή οικονομική δύναμη. Εθελοντές οι ίδιοι, μετρούν τους κινδύνους των αποστολών που θα φέρουν εις πέρας και δεν διεκδικούν για τους εαυτούς τους καμία άλλη ανταμοιβή πέραν αυτής που η Οργάνωση είναι σε θέση να τους προσφέρει.

Στην Ελλάδα οι Γιατροί χωρίς σύνορα ξεκίνησαν την δράση τους το 1990 και είναι αναγνωρισμένοι ως ένα μη κερδοσκοπικό σωματείο. Μέχρι σήμερα περισσότερο από 450 Έλληνες γιατροί, νοσηλευτές, διοικητικοί και τεχνικοί έχουν συμμετάσχει σε προγράμματα σε πάνω από 40 χώρες όπως το Κουρδιστάν, η Λιβερία, το Ελ Σαλβαδόρ, το Ιράκ, η Αιθιοπία, η πρώην Γιουγκοσλαβία, η Ρουάντα, η Κένυα, η Σρί Λάνκα, η Αϊτή, το Αφγανιστάν, η Ακτή Ελεφαντοστού και άλλες. Η έδρα της οργάνωσης βρίσκεται στην Αθήνα.

Το Ελληνικό τμήμα των Γιατρών Χωρίς Σύνορα διοικείται από ένα

επταμελές διοικητικό συμβούλιο το οποίο εκλέγεται στην Ετήσια Γενική Συνέλευση και ανανεώνει κάθε χρόνο τα 3/7 των μελών του. Το Διοικητικό Συμβούλιο αποτελείται από εθελοντές που έχουν εμπειρία από αποστολές. Φροντίζει για την εφαρμογή των γενικών προσανατολισμών και την γενική πολιτική της οργάνωσης, όπως αυτή ορίζεται από τη Γενική Συνέλευση.

Το Διοικητικό Συμβούλιο αποτελείται από τους:

- Ιωάννα Παπάκη - Πρόεδρος
- Μαριάννα Θεοδώρα - Αντιπρόεδρος
- Ιωάννα Περτσινίδου - Γενικό Γραμματέα
- Ρούντ Κιούλεν - Ταμία
- Κώστα Μοσχοχωρίτη - Τακτικό μέλος
- Φελιθίτας Ιμπάνιεθ Γιάντο - Συνδεόμενο μέλος
- Ταλίτα Τσετινογλου - Συνδεόμενο μέλος



Οι Γιατροί Του Κόσμου ιδρύθηκαν στη Γαλλία το 1980. Δέκα χρόνια μετά, μία ομάδα 150 μελών συγκεντρώθηκαν στο Πανεπιστήμιο Αθηνών και ίδρυσαν το ελληνικό παράρτημα των Γιατρών Του Κόσμου.

Οι Έλληνες Γιατροί Του Κόσμου αποτελούν ισότιμη εθνική αντιπροσωπεία του Δικτύου MEDECINS DU MONDE INTERNATIONAL με 12 άλλες αντιπροσωπείες σε : ΗΠΑ, Γαλλία, Καναδά, Ελβετία, Κύπρο, Ιταλία, Αργεντινή, Βέλγιο, Ισπανία, Πορτογαλία. Οι Γιατροί Του Κόσμου μέσα από την Ιατρική Ανθρωπιστική δράση τους είναι σταθεροί υπερασπιστές των ανθρωπίνων δικαιωμάτων.

Αντιτίθενται αποφασιστικά στο ρατσισμό, τη ξενοφοβία, τον κοινωνικό αποκλεισμό και την περιθωριοποίηση κοινωνικών ομάδων, στην πολιτι-

κή της εθνικής καθαρσης και στην κοινωνική ανισότητα.

Υποστηρίζουν τα δικαιώματα της γυναίκας και του παιδιού, το δικαίωμα στην ιδιαιτερότητα και αντιτίθενται σε κάθε επέμβαση στον γενετικό κώδικα και στον βιασμό των φυσικών νόμων.

Οι Γιατροί του Κόσμου δεν αρκούνται στο ρόλο του απλού παρατηρητή, ή του θεραπευτή του ανθρώπινου πόνου. Καταγράφουν και ανακοινώνουν, καταγγέλλουν και διαμαρτύρονται.

Η μαρτυρία τους έχει το κύρος εκείνων που ζουν την κατάσταση από πρώτο χέρι.

Ζουν κοντά στους πληθυσμούς που τους έχουν ανάγκη, μοιράζονται τα προβλήματά τους, σέβονται τα ήθη και τα έθιμά τους.

Δεν στέλνουν ανθρωπιστική βοήθεια σε άγνωστους παραλήπτες. Συνοδεύουν πάντα τα φορτία, επιμένοντας να ελέγχουν πάντα τη διάφανη και απρόσκοπτη διανομή τους χωρίς να διστάζουν να καταγγείλουν κάθε λανθασμένη χρησιμοποίησή της.

Οι Έλληνες Γιατροί του Κόσμου είναι τμήμα της διεθνούς Οργάνωσης MEDECINS DU MONDE, αλλά ταυτόχρονα μια οργάνωση βαθιά ελληνική.

Διατηρώντας την αυτεξουσιότητα και τη φυσιολογία τους, οικονομική και διοικητική, δεν διστάζουν να χαράξουν μία δική τους αυτόνομη πορεία με βάση τις ιδιαιτερότητες της χώρας μας.

Οι Έλληνες Γιατροί Του Κόσμου δεν δίστασαν, όταν αυτό χρειάστηκε, να διαφωνήσουν δημόσια με άλλες εθνικές αντιπροσωπείες.

Πιστεύοντας ότι πρέπει να προβληθεί διεθνώς το πρόσωπο της Ελλάδας, της Αλληλεγγύης, του Ανθρωπισμού και του Δικαίου, της Ελλάδας Κράτους -Ασύλου και Προστασίας των Ανθρωπίνων Δικαιωμάτων, χωρίς στείρες εθνικιστικές εξάρσεις και πατριδοκάπηλες σκοπιμότητες, οι Γιατροί του Κόσμου διοργανώνουν, στελεχώνουν και χρηματοδοτούν αποστολές βοήθειας αποκλειστικά ελληνικές.

Στις αποστολές τους επιδιώκουν να προβάλλουν το Ελληνικό Επιστημονικό δυναμικό και να στηρίξουν την εικόνα της ελληνικής βιομηχανίας φαρμακευτικού και νοσοκομειακού υλικού.

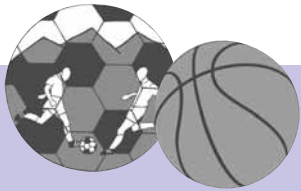

ΑΘΛΗΤΙΚΑ

Γράφει ο Αντώνης Λιλητάρης

ΜΠΑΣΚΕΤ

Η ομάδα μπάσκετ των αγοριών κατάφερε να νικήσει στον πρώτο του αγώνα με συντριπτική διαφορά την ομάδα του Γυμνασίου Πλατανιάς. Ωστόσο, δεν κατάφερε να συνεχίσει την πορεία της στο σχολικό πρωτάθλημα, καθώς

ηττήθηκε από την ομάδα του Γυμνασίου Πολυκάστρου. Από την άλλη, η αντίστοιχη ομάδα των κοριτσιών δεν μπόρεσε να προκριθεί στους επόμενους γύρους, αφού αποκλείστηκε από τον πρώτο της μόλις αγώνα.

ΠΟΔΟΣΦΑΙΡΟ

Η ομάδα ποδοσφαίρου των αγοριών κατόρθωσε να κερδίσει τον πρώτο της αγώνα επί του Πολυκάστρου με σκορ 3 - 2. Δυστυχώς, όμως, η νικηφόρος πορεία διακόπηκε από την ομάδα του Ευρωπού, με την οποία αναδείχτηκε 1-1. Τελικά, ο αγώνας οδηγήθηκε στα πέναλτι, όπου η ομάδα μας δεν ήταν αρκετά τυχερή με αποτέλε-

σμα να χάσει με σκορ 5 - 4. Το μεγάλο, όμως, αθλητικό γεγονός της φετινής χρονιάς ήταν η δεύτερη συνεχόμενη, για την ομάδα των κοριτσιών, πρόκριση στον τελικό του πρωταθλήματος με αντίπαλο την αντίστοιχη ομάδα του Χέρσου. Η ομάδα μας κατάφερε να κερδίσει με σκορ 2 - 1 και στέφθηκε πρωταθλήτρια του νομού.

ΣΤΙΒΟΣ

Η ομάδα του στίβου του σχολείου μας στους σχολικούς αγώνες είχε θετικά αποτελέσματα, καταφέροντας να συγκεντρώσει μαζί με το Λύκειο Γουμένισσας 10 μετάλλια, αλλά και πολλές ακόμα καλές θέσεις και διακρίσεις.

Α.Ο.Κ ΓΟΥΜΕΝΙΣΣΑΣ

Λίγες αγωνιστικές πριν από το φινάλε και ο Α.Ο.Κ δείχνει να έχει τις αντοχές να παραμείνει στην Β' Εθνική. Βέβαια, πάντα υπάρχει ο κίνδυνος της πτώσης στην Γ' εθνική, ωστόσο με την τωρινή κατάταξη της κατηγορίας φαίνεται ότι η ομάδα της περιοχής μας δεν θα διατρέξει κάποιο κίνδυνο.



ΜΙΑ ΔΕΥΤΕΡΗ ΜΑΤΙΑ ΣΤΑ ΑΘΛΗΤΙΚΑ ΝΕΑ

Γράφει η Μαρία Σουλούντση

Όπως κάθε χρόνο έτσι και φέτος το σχολείο μας συμμετείχε σε όλους τους τοπικούς σχολικούς αγώνες. Στους αγώνες ανωμάλου δρόμου οι αθλητές του σχολείου μας διακρίθηκαν σε όλες τις κατηγορίες και σε όλα τα αθλήματα. Ο Κώστας Λιπάνης ήρθε πρώτος στην κατηγορία του. Ο Αντώνης Καρατζιάς κατέλαβε την τρίτη θέση. Στα κορίτσια η Κατερίνα Καρατζιά κατέλαβε την τρίτη θέση. Επίσης η Μαρία Χρυσοστομίδου κατέλαβε την τέταρτη θέση. Στους αγώνες στίβου που έγιναν την Παρασκευή 13 Μαρτίου 2009 οι αθλητές μας συμμετείχαν με επιτυχία στους αγώνες.

Χρύσα μετάλλια πήραν αφού κατέλαβαν την πρώτη θέση οι μαθητές Κων/νος Λιπάνης στην κατηγορία των 3000 μέτρων με χρόνο 12' 12" 06 και ο Χρήστος Ζέγλης στην κατηγορία του μήκους με καλύτερη επίδοση 5.27.

Ασημένιο μετάλλιο, καταλαμβάνο-

ντας την δεύτερη θέση, πήρε η μαθήτρια Κατερίνα Τραχανίδου στην κατηγορία της σφαιροβολίας με καλύτερη επίδοση 9.80 μέτρα.

Χάλκινα μετάλλια, καταλαμβάνοντας ταυτόχρονα την τρίτη θέση, πήραν οι μαθητές Βαγγέλης Καρακόλης στην κατηγορία της σφαιροβολίας με καλύτερη επίδοση 11.05 μέτρα και ο Γιώργος Παγώνης στην κατηγορία των 100 μέτρων εμποδίων με χρόνο 19" 04.

Στους αγώνες συμμετείχαν επίσης οι μαθητές και οι μαθήτριες Αμπατζή Χριστίνα, Βαλκάνη Πετρούλα, Βαλκάνη Όλγα, Γερασιμίδης Δανιήλ, Δημόνη Ιορδάνα, Ζελέγκου Ευγενία, Καθαροπούλου Βασιλιάννα, Καρατζιά Κατερίνα, Λιτσαρδόπουλος Θανάσης, Μοματάντσης Ραφαήλ, Παπαλέξης Μωυσής, Παπαχρήστου Παντελής, Πέογλου Ανέστης, Σαρίδου Μαρία, Σταμενίτης Πέτρος, Τάσε Γιουργεστιά, Τάσης Χρόνης, Χάντερ Σοφία και η Χότζα Ντενίσα.

Η εφημερίδα μας συχαίρει όλους τους αθλητές και τις αθλήτριες

που συμμετείχαν και ιδιαίτερα αυτούς που διακρίθηκαν.

Τέλος, θέλουμε να δώσουμε συγχαρητήρια στον κύριο Νέστορα Βαλκάνη για την προετοιμασία των παιδιών, αλλά και στους καθηγητές του στίβου. Επίσης, θα θέλαμε να υπογραμμίσουμε ότι οι επιτυχίες αυτές θα ήταν μεγαλύτερες αν το δημοτικό στάδιο Γουμένισσας διέθετε στίβο με ταρτάν και όλες εκείνες τις στοιχειώδεις εγκαταστάσεις που χρειάζονται για τη σωστή και ανεμπόδιστη προετοιμασία των αθλητών στίβου.

Ελπίζουμε οι υπεύθυνοι να ευαισθητοποιηθούν και να δημιουργήσουν τις κατάλληλες εγκαταστάσεις γιατί, ένα είναι σίγουρο, το ανθρώπινο δυναμικό υπάρχει.

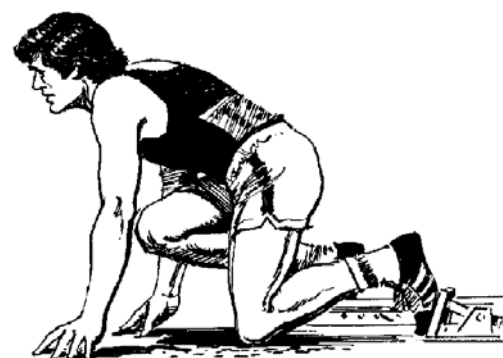

Επίσκεψη στο Κάστρο του Πλαταμώνα και στον Παλαιό Άγιο Παντελεήμονα

Επιτέλους, ήρθε η Άνοιξη και ο καιρός έχει γίνει καλύτερος. Την περιμέναμε πως και πως, δεν αντέχαμε άλλο τις βροχές και το κρύο, θέλαμε λιακάδα. Η μέρα μεγαλώνει, άρα το παιχνίδι γίνεται περισσότερο για όλους μας. Οι δύο περιβαλλοντικές ομάδες του σχολείου μας, του κρασιού (που αποτελείται από παιδιά της Γ' Γυμνασίου) και του κάστανου (που αποτελείται από παιδιά της Β' Γυμνασίου), μαζί με τους υπεύθυνους καθηγητές (την κυρία Μπαρτζου και τους κυρίους Βαλκάνη και Γόλη) αποφάσισαν να πραγματοποιήσουν από κοινού ημερήσια εκδρομή στο Κέντρο Περιβαλλοντικής Εκπαίδευσης Ανατολικού Ολύμπου, που έχει ως έδρα του το γραφικό οικισμό του Παλαιού Αγίου Παντελεήμονα, προκειμένου να συμμετάσχουν στο εκπαιδευτικό πρόγραμμα «Το Κάστρο του Πλαταμώνα»! Πράγματι, στις 11 Μαρτίου 2008, επισκεφτήκαμε αρχικά το Κάστρο του Πλαταμώνα όπου ξεναγηθήκαμε εκτενέστατα από τους υπεύθυνους του Κ.Π.Ε. Ανατολικού Ολύμπου και έπειτα τις εγκαταστάσεις του Κ.Π.Ε. που βρίσκονται στο γραφικό χωριό του Παλαιού Αγίου Παντελεήμονα.

Στους νοτιοανατολικούς πρόποδες του Ολύμπου σε κάποιον λόφο ανάμεσα στην θάλασσα και στο δρόμο που ενώνει την Μακεδονία με τη Θεσσαλία, υψώνεται το κάστρο του Πλαταμώνα. Η θέση του είναι στρατηγικής σημασίας καθώς ελέγχει το δρόμο προς τα στενά των Τεμπών Μετά την καθιέρωση της πυριπίδας, κατά το Μεσαίωνα, υποβαθμίστηκε η σημασία



του κάστρου. Σύμφωνα με απόψεις, το όνομα Πλαταμών σημαίνει «πλατύς αιγιαλός», λόγω των καταπληκτικών αμμωδών ακτών που υπάρχουν ολόγυρα. Αρχαιολόγοι, όμως, λένε ότι οι ρίζες για το όνομα Πλαταμών φτάνουν στην ομηρική εποχή διότι στην ομηρική εποχή σήμαινε «πέτρα λειασμένη από την θάλασσα». Το Κάστρο ήταν πυκνοκατοικημένο, χτισμένο σε οχυρή θέση χωρίς καθορισμένο ρυμοτομικό σχέδιο, με μικρούς λιθόστρωτους δρόμους. Η κεντρική οδός αποτελούσε το μοναδικό κύριο άξονα της πόλης. Υπήρχε και υπάρχει τείχος που περιβάλλει το σύνολο της πόλης. Έχει πολυγωνικό σχήμα και ενισχύεται από τετράπλευρους πύργους. Σώζεται η παλαιολιθική, καθώς επίσης και η βυζαντινή φάση τείχους. Την εποχή των Φράγκων η τοικοδομία αποτελείται από αργούς λίθους συνδυασμένους με μικρά θραύσματα από κεραμίδια. Η πύλη βρισκόταν στο μέσο περίπου της νότιας πλευράς και περιβάλλεται από πύργο. Την άμυνα ενίσχυε «καταχύτρα» από όπου έχυναν ζεματιστό λάδι στον εχθρό. Μέσα στο κάστρο υπήρχαν τρεις ναοί, δεκατέσσερις οικίες και τρία εργαστήρια. Πιθανόν να υπήρχε και τέταρτος ναός, ο οποίος ωστόσο καταστράφηκε σύμφωνα με την παράδοση για να χτιστεί τζαμί (περίοδος Τουρκοκρατίας). Στα εργαστήρια συμπεριλαμβάνονταν κεντρικός φούρνος, επαγγελματικής προφανώς χρήσης, κεραμικός φούρνος καθώς και χυτήριο σιδήρου. Εκτεταμένα νεκροταφεία βρίσκονταν κοντά στους ναούς, καθώς και σε άλλα σημεία του κάστρου. Στη θέση του Κάστρου βάσει

αρχαίων κειμένων τοποθετείται η αρχαία πόλη Ηράκλειον η οποία ιδρύθηκε περίπου το 500 π.Χ. από τους Μακεδόνες.

Ονομάστηκε Ηράκλειον προς τιμή του γενάρχη των Μακεδόνων Ηρακλή. Κατά τον 2ο αιώνα π.Χ. οι Ρωμαίοι πολιόρκησαν το Κάστρο και το κατέλαβαν. Από τον 2ο- 4ο αιώνα μ.Χ. η πόλη συρρικνώθηκε. Το 1204, οι Φράγκοι Σταυροφόροι κατέλαβαν την Κων/πολη και ίδρυσαν στη Θεσσαλονίκη βραχύβιο βασίλειο. Στα χέρια τους έπεσε και το Κάστρο Πλαταμώνα, στο οποίο έκαναν ορισμένες αλλαγές, με αποτέλεσμα σήμερα ορισμένοι να το θεωρούν φράγκικο κάστρο με ιδρυτή το Βονιφάτιο το Μομφερατικό. Αυτή, όμως, είναι εσφαλμένη αντίληψη, καθώς είδαμε ότι το Κάστρο κατοικούνταν και υπήρχε από τα αρχαία ήδη χρόνια. Το 1217, το κάστρο ανακτήθηκε από τους Κομνηνούς της Άρτας. Η κατάληψη του Πλαταμώνα από τους Τούρκους πρέπει να τοποθετηθεί μετά το 1386. Το 1425, διακόπηκε η τουρκική κατοχή και το Κάστρο καταλήφθηκε από τους Βενετούς και μετά ξανά από τους Τούρκους. Τον 15ο-16ο αιώνα, το Κάστρο βοήθησε στην άμυνα τον κλεφτών του Ολύμπου, αλλά και κατά των πειρατικών επιδρομών. Τον 18ο αιώνα, έφυγε ο χριστιανικός πληθυσμός και το κάστρο το 1812 - 1815 ερημώθηκε από επιδημία χολέρας. Οι Τούρκοι έβαλαν μέσα στο κάστρο Τουρκαλβανούς για καλύτερη άμυνα. Στην επανάσταση του Ολύμπου, το 1878, οι Τούρκοι το κατέλαβαν εκ νέου. Το 1881, έγινε φύλακας των τουρκικών συνόρων, δεν αυξήθηκε όμως η φρουρά του η οποία το εγκατέλειψε μετά από βομβαρδισμό του 3λληνικού στόλου, το 1897. Σήμερα, το Κάστρο βρίσκεται υπό τον προστασία την αρχαιολογικής υπηρεσίας η οποία φροντίζει για την περαιτέρω ανασκαφή και τη συντήρησή του.



Στις 7 Απριλίου 2009, οι δύο περιβαλλοντικές ομάδες του σχολείου μας έκαναν τη δεύτερη φεινή τους εκδρομή στο Κέντρο Περιβαλλοντικής Ενημέρωσης Νάουσας προκειμένου να συμμετάσχουν στο εκπαιδευτικό πρόγραμμα «Γεωργία» και ειδικότερο «Το Κρασί». Στην αρχή πήγαμε στις εγκαταστάσεις του Κ.Π.Ε. Νάουσας, όπου μας έκαναν την απαραίτητη ενημέρωση για το θέμα που είχαμε σκοπό να παρακολουθήσουμε. Μας έλυσαν με ευχαρίστηση τις απορίες που είχαμε. Έπειτα με το λεωφορείο επισκεφθήκαμε ένα οινοποιείο το οποίο ήταν κάποια χιλιόμετρα μακριά από το Κ.Π.Ε. Εκεί μας ενημέρωσαν για την καλλιέργεια των αμπελιών. Μας

Επίσκεψη στο Κ.Π.Ε. Νάουσας!!!

έδειξαν τον τρόπο με τον οποίο συντηρούν τα αμπέλια τους και καταλάβαμε πως ο κάθε τόπος και η κάθε περιοχή έχει το δικό της ιδιαίτερο τρόπο καλλιέργειας. Είπαμε για όλο τον κύκλο των σταφυλιών από τη στιγμή που τα μαζεύουν μέχρι τη στιγμή που γίνονται κρασί και είναι έτοιμα για να πουληθούν στα καταστήματα.

Το κάθε είδος κρασιού έχει διαφορετικό τρόπο επεξεργασίας: το λευκό και το κόκκινο κρασί ακολουθούν έναν αντίθετο δρόμο όσον αφορά τον τρόπο που ποτοποιούνται και γίνονται κρασί! Έχουμε όμως και ένα άλλο είδος: το ροζέ! Αυτό το

είδος είναι μια ανάμειξη του λευκού και του κόκκινου κρασιού. Στην αρχή η επεξεργασία του ξεκινά σαν αυτή του κόκκινου και όταν η φλούδα των σταφυλιών βγάλει την ποσότητα χρώματος που επιθυμούμε εμείς, η διαδικασία συνεχίζεται με τον τρόπο που γίνεται το λευκό κρασί. Μας εξήγησαν όλα τα μέρη και τα μηχανήματα ενός οινοποιείου και στη συνέχεια κατεβήκαμε στο κελάρι του οινοποιείου. Εκεί μιλήσαμε για τους τρόπους εμφιάλωσης, παλαίωσης και φύλαξης του κρασιού, είδαμε τα βαρέλια, τραβήξαμε φωτογραφίες και κάναμε μια ωραία και ήρεμη



συζήτηση για όλα όσα είδαμε. Επιπλέον, οι υπεύθυνοι του οινοποιείου μας έλυσαν όλες τις απορίες μας και απάντησαν στις ερωτήσεις που τους θέσαμε. Μετά γυρίσαμε πίσω στο Κ.Π.Ε. και αφού είχαμε χρόνο κάναμε την ομαδική εργασία που έπρεπε. \ Μετά από όλα αυτά ήρθε η ώρα για να φύγουμε και να γυρίσουμε πίσω στην Γουμένισσα. Η εκδρομή στη Νάουσα θα μας μείνει μια ωραία και ευχάριστη ανάμνηση.